

**“ LOGÍSTICA & DISTRIBUIÇÃO *WORLD CLASS* -
EXAMINANDO MUDANÇAS NA
ADMINISTRAÇÃO ESTRATÉGICA DA
LOGÍSTICA E DISTRIBUIÇÃO PARA
POSICIONAR SUA EMPRESA COMO LÍDER DE
MERCADO ”**

Por J.G.Vantine

São Paulo, 25 de outubro de 1999



TRANSFORMAÇÕES DO MUNDO E DO MERCADO



- ◆ **ANOS 50**

RETOMADA PÓS: GUERRA / RECONSTRUÇÃO

- ◆ **ANOS 60**

ANOS DOURADOS / CONSUMO

- ◆ **ANOS 70**

CRISE PETRÓLEO / QUALIDADE

- ◆ **ANOS 80**

MICRO INFORMÁTICA / MARKETING

- ◆ **ANOS 90**

COMPETITIVIDADE / LOGÍSTICA



MUNDANÇAS NO AMBIENTE DA LOGÍSTICA



IIR CONFERENCES

EXPLOSÃO DO SERVIÇO AO CLIENTE

COMPRESSÃO DO TEMPO

GLOBALIZAÇÃO DA COMPETIÇÃO

INTEGRAÇÃO ORGANIZACIONAL

EVOLUÇÃO DA TECNOLOGIA



EVOLUÇÃO DA ESTRATÉGIA LOGÍSTICA

- **ANOS 70: “GERENCIAMENTO DE CUSTO”**

Os custos logísticos eram considerados básicos e inevitáveis como parte do negócio. A estratégia era focalizada no controle de custo e as medidas focalizadas no departamento, sem a exploração da sinergia.

- **ANOS 80: “INTEGRAÇÃO INTERNA”**

Desregulamentação do transporte, a rápida expansão econômica e o desenvolvimento de sistemas de informação ofereceram oportunidades de “trade-offs” nas funções logísticas. O foco foi a integração funcional.

- **ANOS 90: “PIPELINE LOGISTICS MANAGEMENT”**

Integração de esforços ultrapassam as fronteiras da empresa para otimização do sistema de distribuição. Formação de parceria e alianças para aumentar flexibilidade, reduzir custos e tempo no sistema de distribuição. É a nova chave do sucesso: “A SATISFAÇÃO DO CLIENTE”.



CADEIA DE DISTRIBUIÇÃO

Legenda:

1- Demanda do Mercado	4- Planej. da Produção	7- Produto Acabado
2- Previsão de Vendas	5- Forneç. Matéria-prima	8- Distribuição
3- Programação de Compras	6- Abastec. Produção	

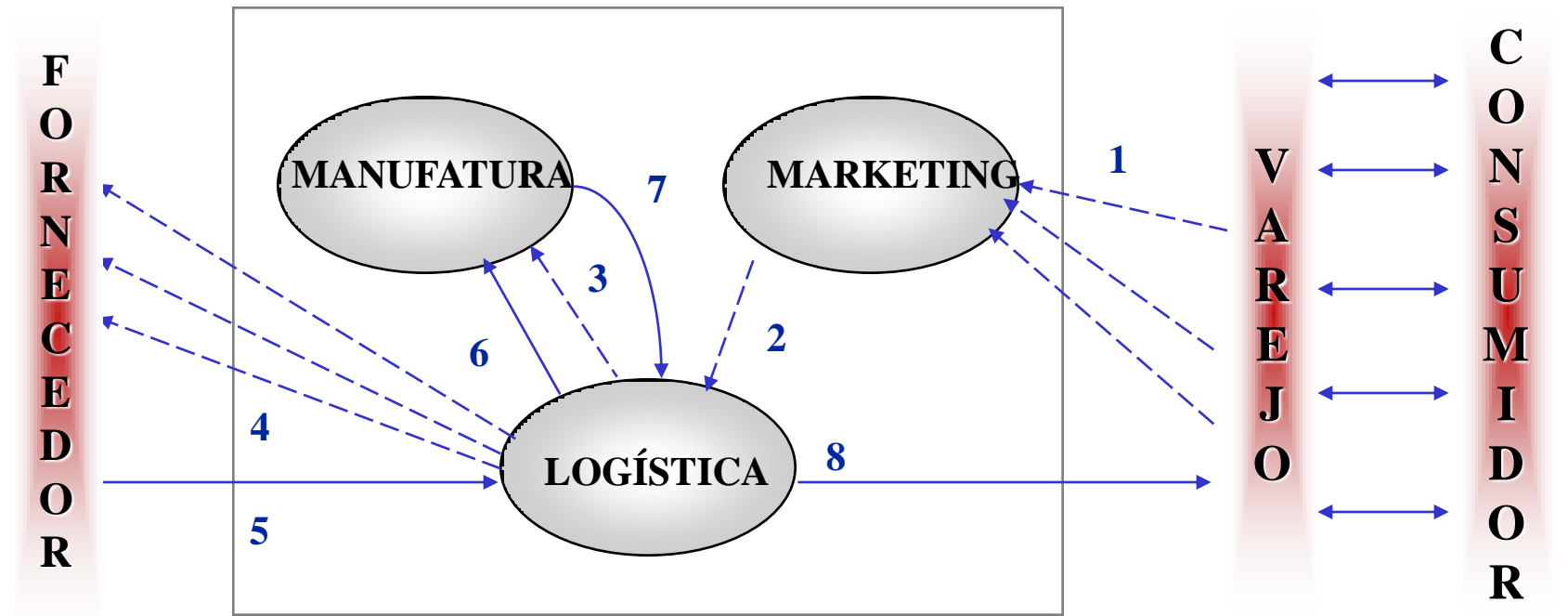

Fluxo Contínuo sem Restrições:

↓ Tempo (Lead Time/OCT)	↑ Qualidade (Serviço ao Cliente)
↓ Espaço (Estoque/Inventário)	↑ Lucratividade (Valor/Custos)

	Informações
	Materiais



DEFINIÇÃO DE LOGÍSTICA

... é a parte do processo da cadeia de abastecimento que planeja, implementa e controla de forma eficaz e eficiente o fluxo e armazenamento de bens, serviços e informação relacionada, desde o ponto de origem ao ponto de consumo de modo a atender aos requisitos dos clientes.

(Council of Logistics Management, 1998)



PARA PENSAR...

**O FATO DE SERMOS UMA EMPRESA
COM VÁRIAS DIVISÕES, VÁRIAS
FUNÇÕES, VÁRIAS FÁBRICAS,
ATUANDO EM VÁRIAS REGIÕES E
PRODUZINDO MUITOS PRODUTOS,
NÃO É UM PROBLEMA DO CLIENTE.**



OTIMIZAÇÃO DOS PROCESSOS DA CADEIA DE ABASTECIMENTO DO VAREJO



SISTEMAS TRADICIONAIS

EDD - Entrega Direta Depósito

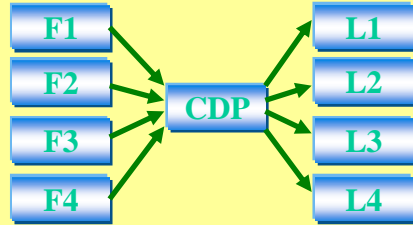

EDL - Entrega Direta Loja

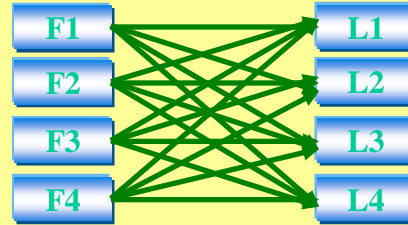

ECD - Entrega Cross Docking

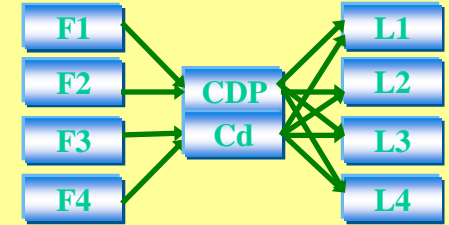

SISTEMA ÓTIMO DE ABASTECIMENTO

Varia para cada tipo de produto - vários sistemas em um só!

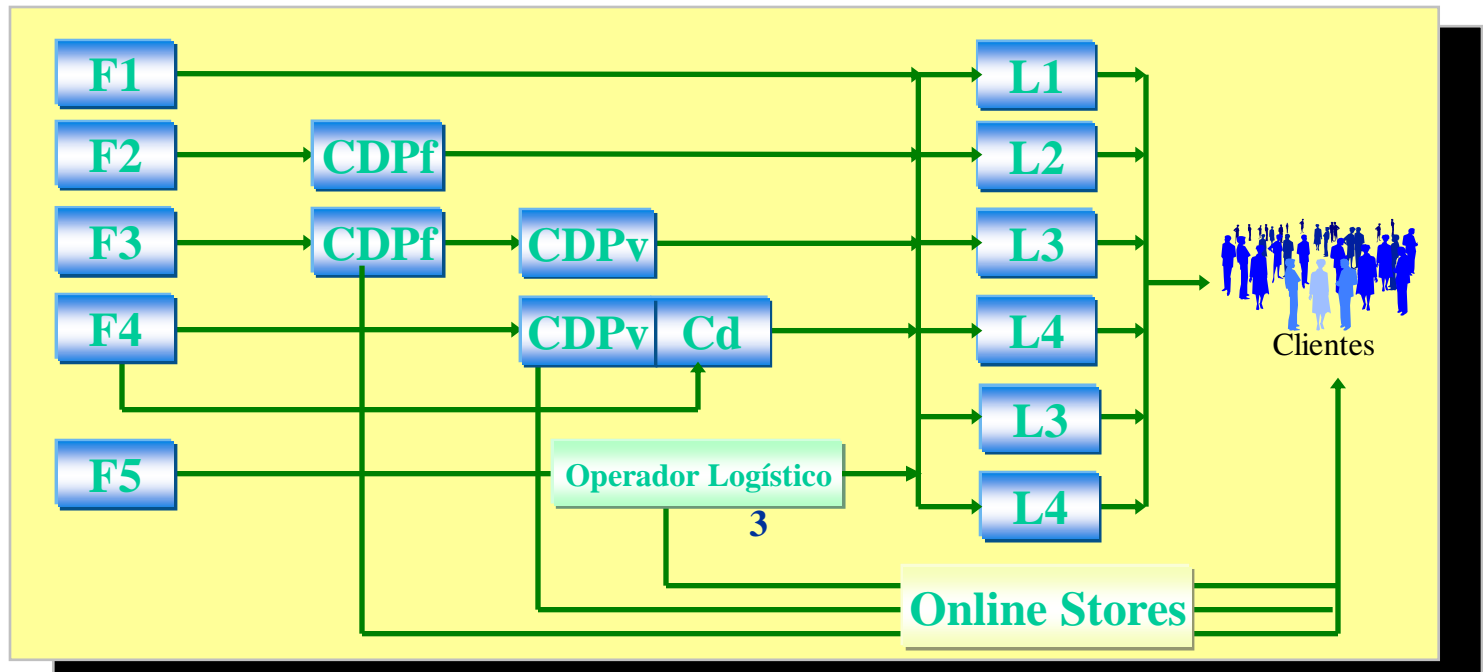



LOGÍSTICA: PUSH TO PULL

Sistema Logístico Dirigido ao Cliente

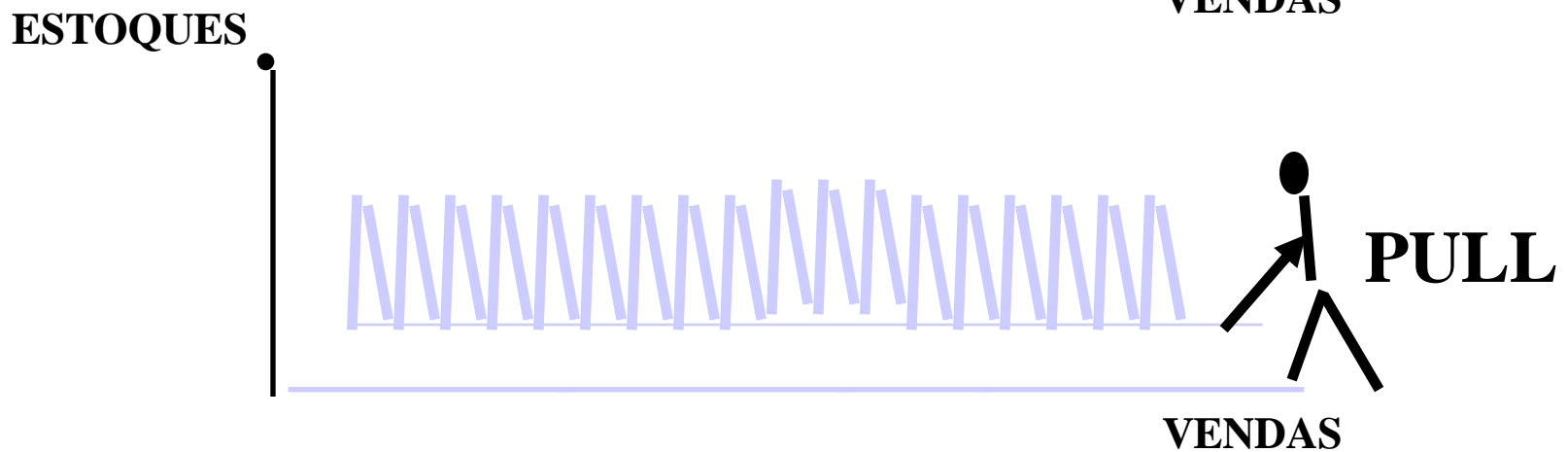
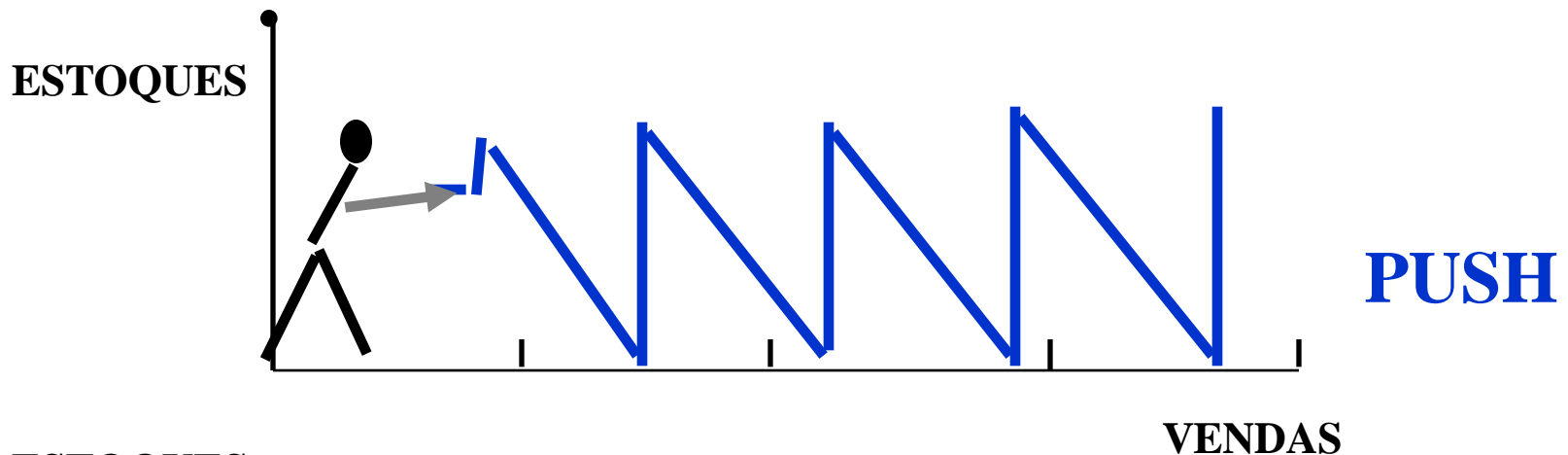



PARA PENSAR...

**QUANDO AS MUDANÇAS
EXTERNAS, EXCEDEM AS
MUDANÇAS INTERNAS,
É SINAL QUE O DESASTRE
ESTÁ PRÓXIMO !**



PROGRAMA DE QUALIDADE EM LOGÍSTICA

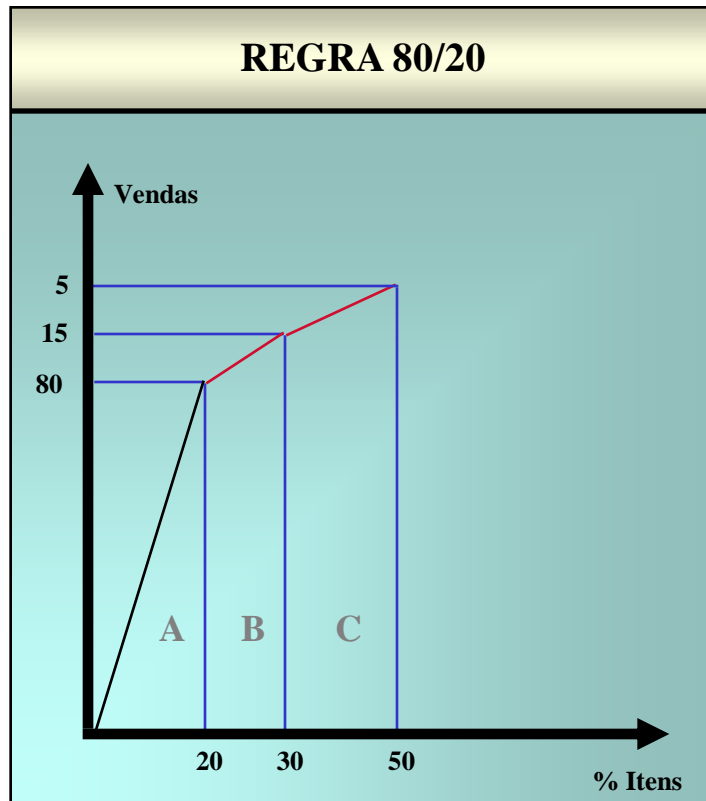

MATRIZ DE PRODUTIVIDADE

		CLASSE PRODUTOS		
		A	B	C
CLASSE CLIENTE	I	1	2	6
	II	3	4	7
	III	5	8	9



VANTAGENS COMPETITIVAS

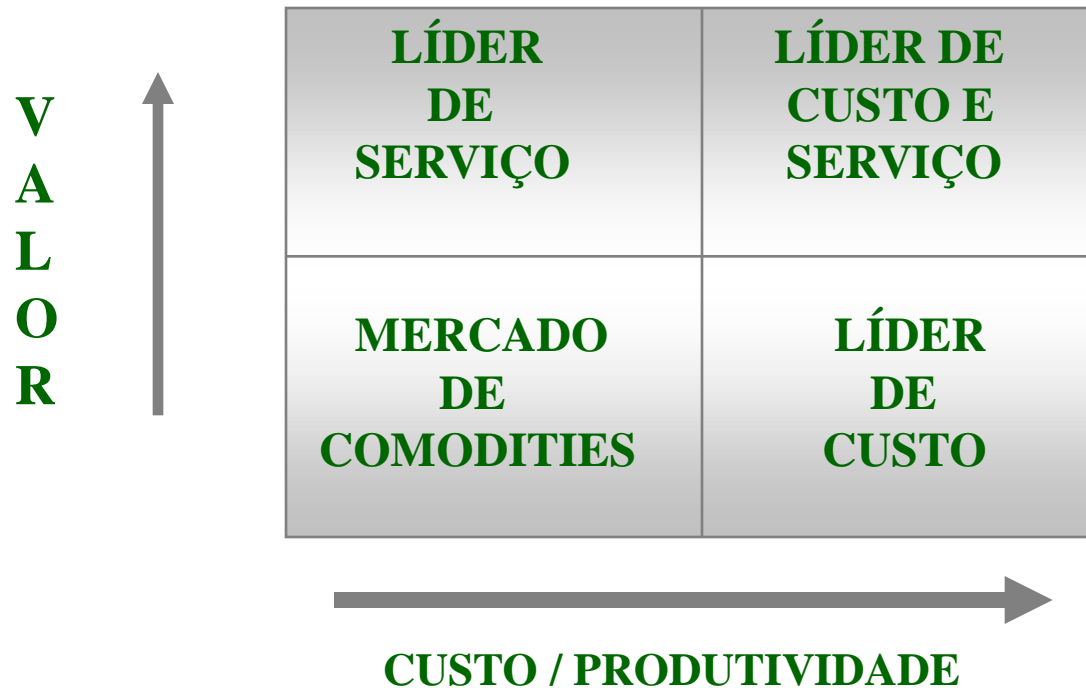

- 1. EFICIÊNCIA OPERACIONAL:** Fazer as coisas corretamente.
- 2. ESTRATEGIA COM VALOR AGREGADO:** Fazer as coisas que devem ser feitas.



PARA REFLETIR...

**“NESTA ERA DE MUDANÇAS
DRAMÁTICAS, OS QUE TEM SEDE
DE APRENDER, HERDARÃO O
FUTURO. OS QUE ACREDITAM
QUE JÁ SABEM TUDO, VÃO
DESCOBRIR QUE ESTÃO
PREPARADOS PARA VIVER
EM UM MUNDO QUE JÁ NÃO
EXISTE MAIS !”**



SISTEMA - *CUJO OBJETIVO É ADMINISTRAR DE FORMA INTEGRADA O FLUXO TOTAL DOS CANAIS DE DISTRIBUIÇÃO DESDE O FORNECEDOR AO ÚLTIMO ELEMENTO DA CADEIA, GERANDO:*

- CONTROLE TOTAL DE INVENTÁRIO
- FLUXO CONTÍNUO, MATÉRIA-PRIMA, PRODUTO EM PROCESSO, PRODUTO ACABADO
- DEPENDÊNCIA MÚTUA ENTRE OS ELEMENTOS DA CADEIA
→ PARCERIA
- MELHORIA DE DESEMPENHO E AUMENTO DE PRODUTIVIDADE DO SISTEMA GLOBAL
- REDUÇÃO DO CUSTO LOGÍSTICO



SUPPLY CHAIN INTEGRATION SYSTEM

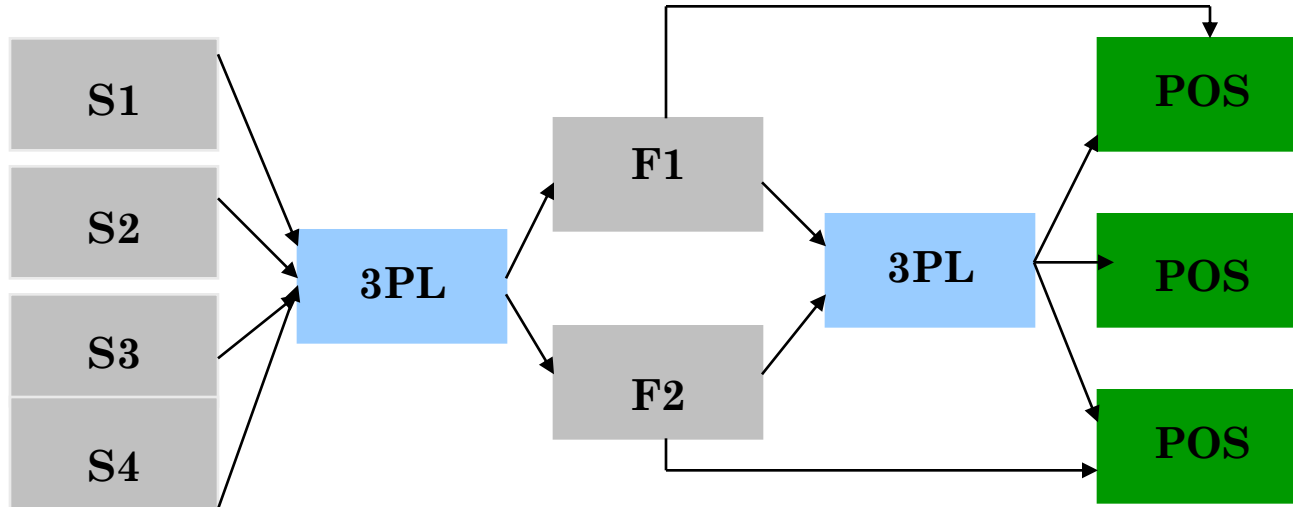

Estratégia compartilhada de operações e informações que oferecem condições sustentadas de gestão de custos, tempo de ressuprimento e serviço.

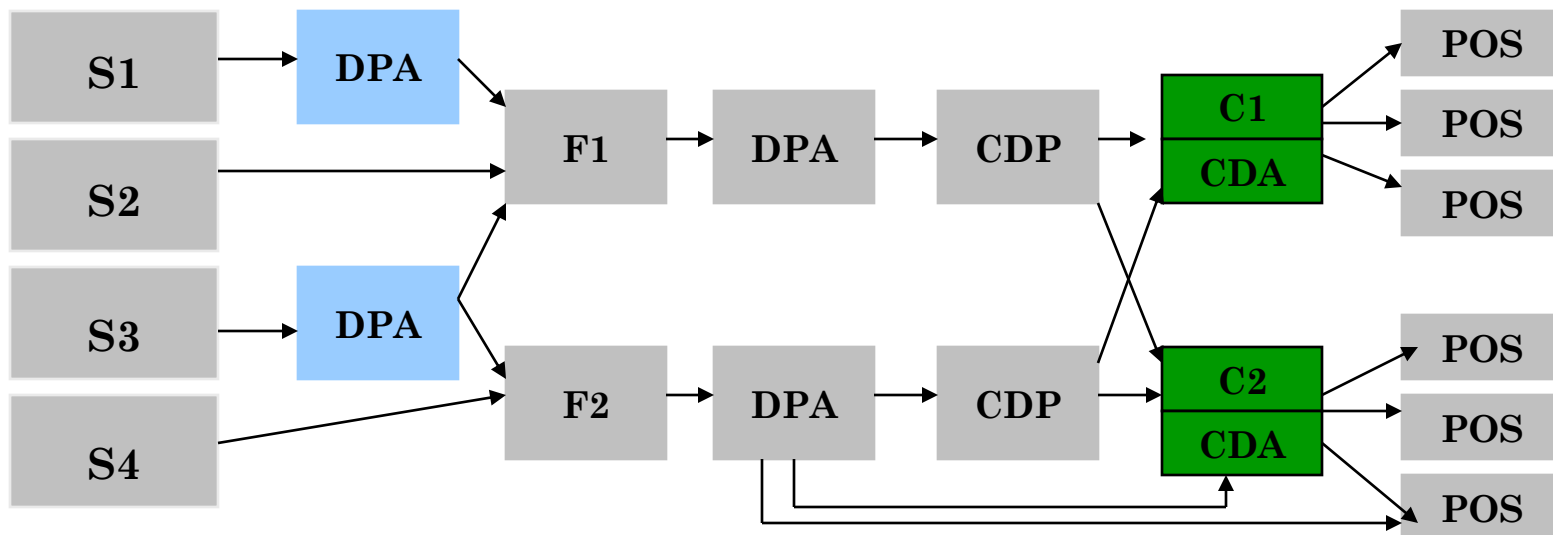



INTEGRAÇÃO DOS PROCESSOS LOGÍSTICOS



IIR CONFERENCES

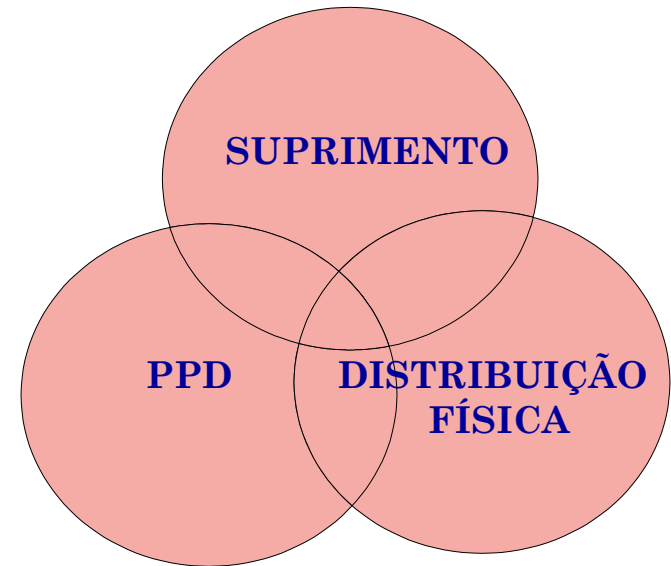
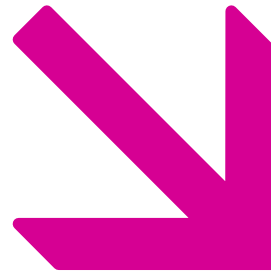
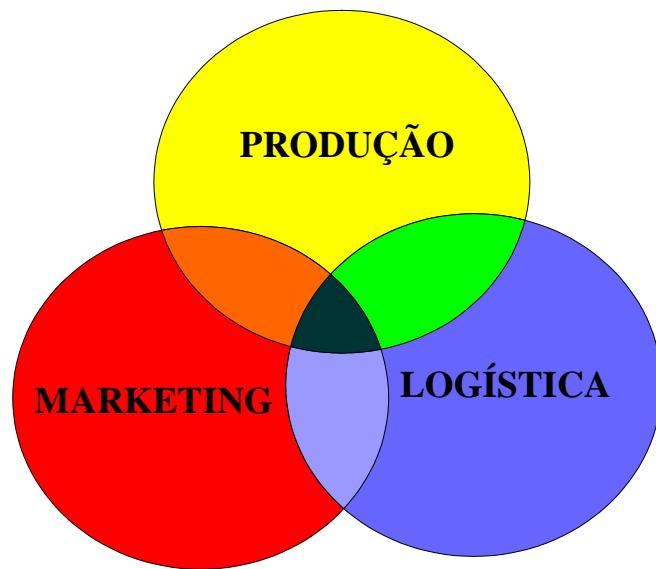

OU



- OCT que o cliente deseja
 - ↳ Promessa de Vendedor
 - ↳ Não aderência na entrega
- Requerimentos alinhados com política de serviços da empresa e não do departamento



LOGISTICS INFORMATION SYSTEMS - LIS

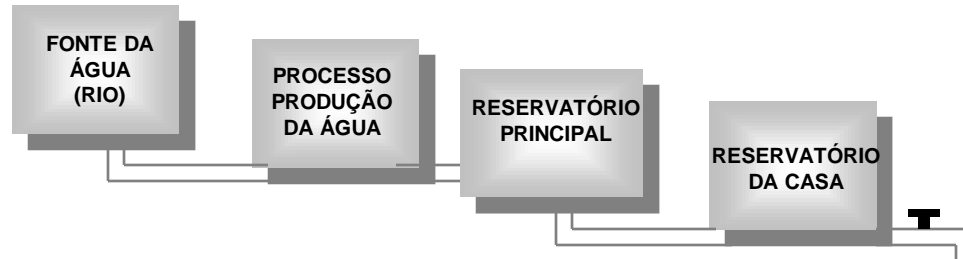

↙ PIPELINE LOGISTICS
↙ FAST CYCLE TIME

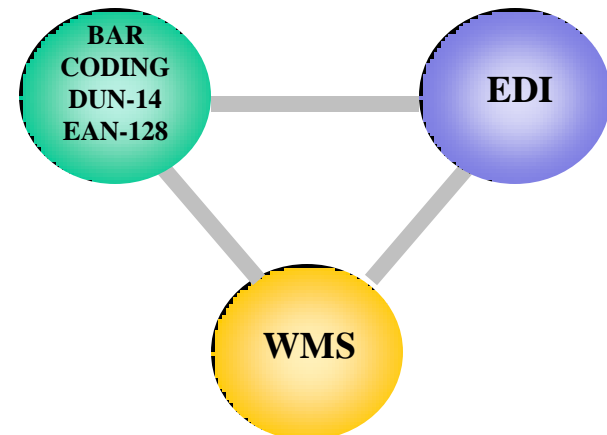



JIT + MRP + DRP





EFEITO BILL GATES

DOT + ERP + WMS + TMS





E-COMMERCE - HOME DELIVERY

- ◆ NOVA FORMA DE COMERCIALIZAÇÃO
- ◆ LIMITE = CRIATIVIDADE DE CADA EMPRESA
- ◆ LOGÍSTICA = LIMITE DA COMPETÊNCIA
- ◆ “EXTENDED LOGISTICS - CONSUMER SATISFATION”
 - DESEMBALAMENTO
 - INSTALAÇÃO
 - INSTRUÇÃO
 - RETIRADA PRODUTO DESCARTADO



**“NOSSAS DÚVIDAS SÃO TRAIÇOEIRAS
E NOS FAZEM PERDER O PODER DA
VITÓRIA, PELO MEDO DA TENTATIVA”**

(William Shakespeare)



BENCHMARKING

É O PROCESSO CONTÍNUO DE MEDIÇÃO DE DESEMPENHO DE PRODUTOS, SERVIÇOS E PROCEDIMENTOS ATRAVÉS DE ANÁLISE COMPARATIVA COM AS EMPRESAS RECONHECIDAMENTE LÍDERES.

DAVID KEARNS / CEO XEROX CORPORATION



CONCEITUAÇÃO

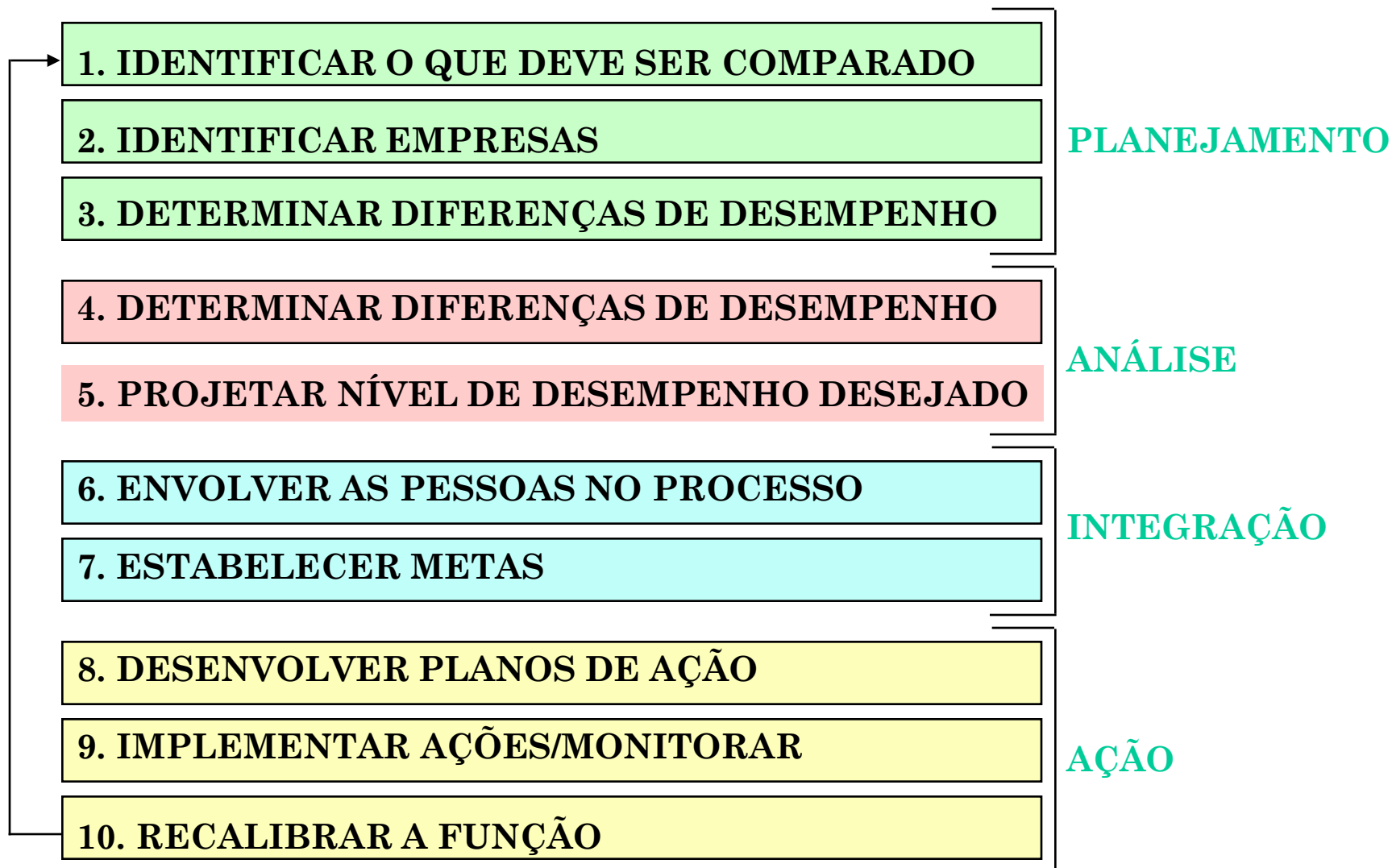



META DA EMPRESA

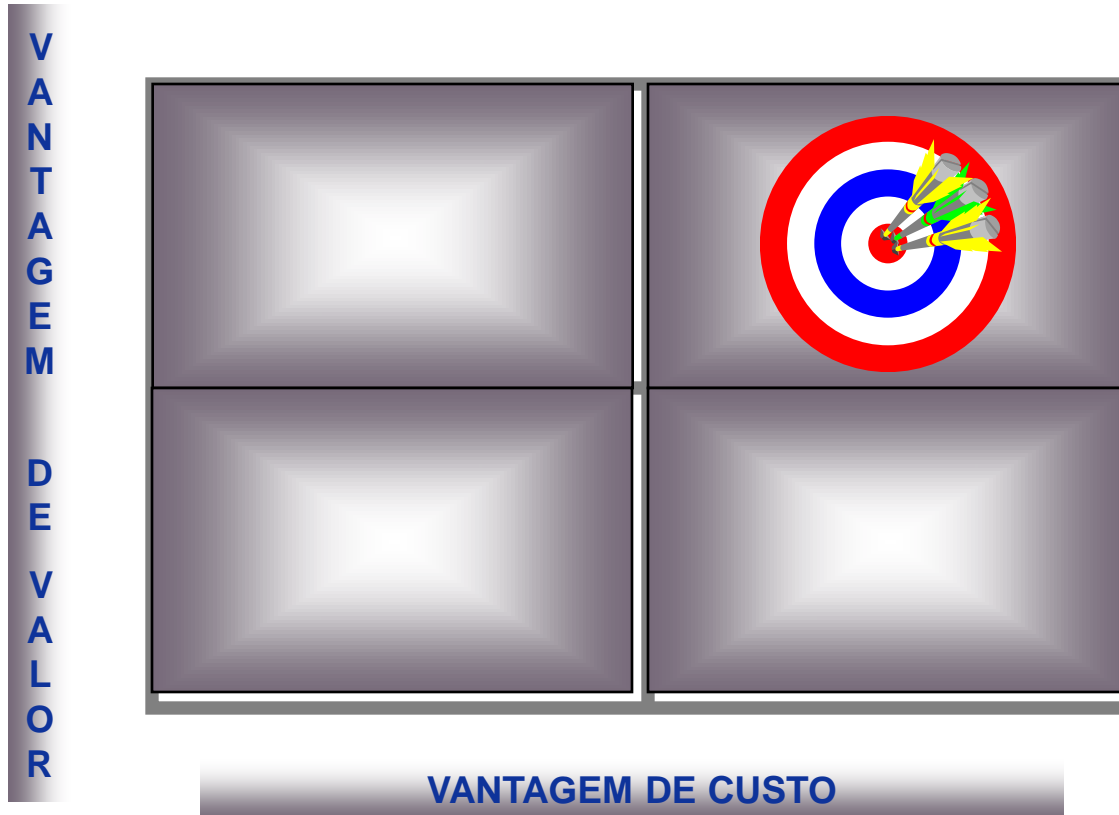



COMPONENTES DO CUSTO DA LOGÍSTICA



CUSTOS TOTAIS LOGÍSTICA - EUA (\$655 bilhões)

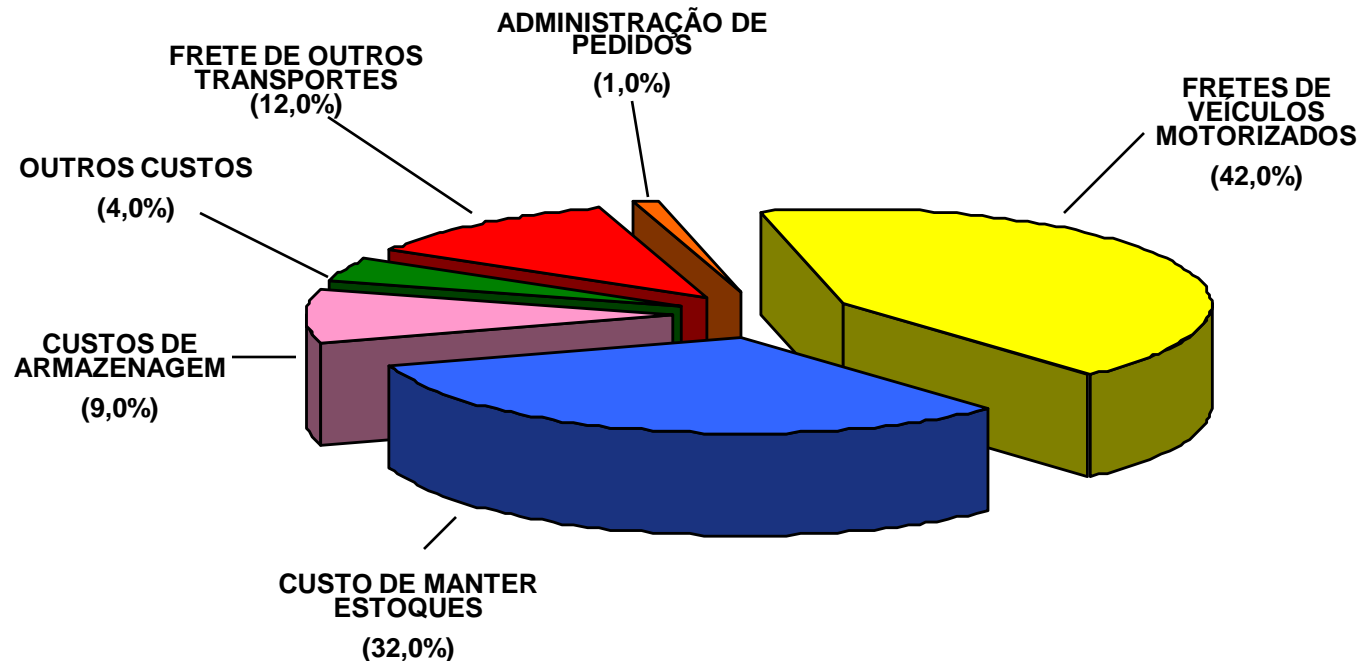

Fonte: Adaptação de Robert V. Delaney. "Third Annual Sales of Logistics Report", excertos da entrevista coletiva ao "National Press Club, Washington, DC" (15/junho/1992)



TEMPO DE CICLO DO PEDIDO / TEMPO DE TRÂNSITO

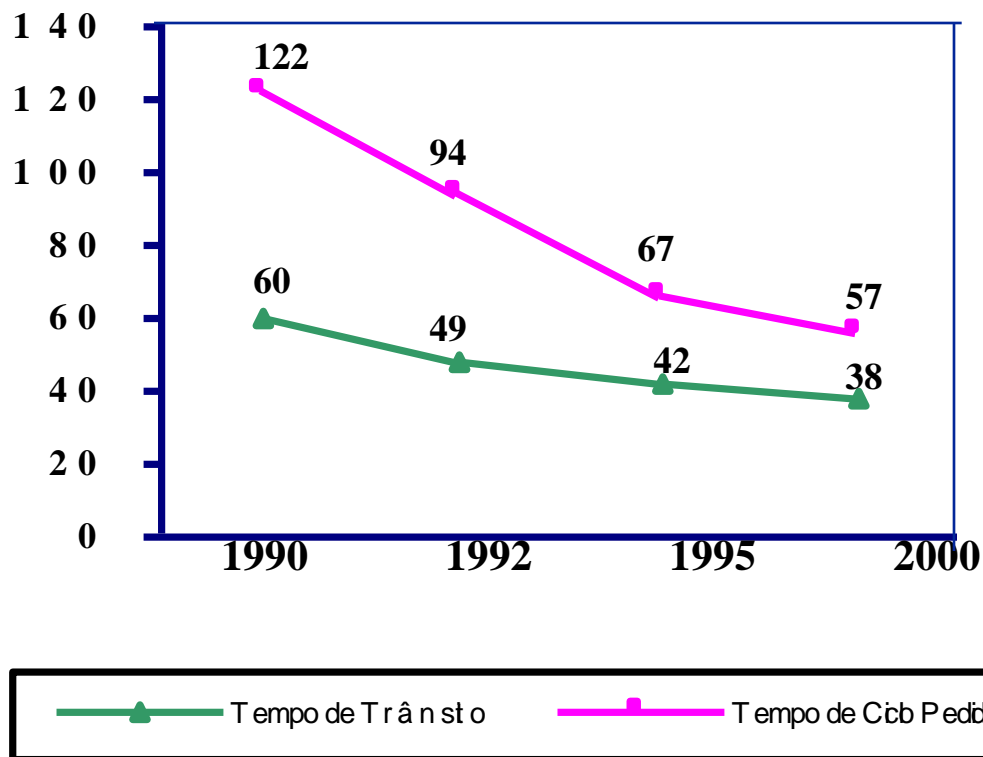

Fonte: OSU Carrer Patterns, 1994



PARA PENSAR...

**“SE ESPERAMOS CONSEGUIR
RESULTADOS QUE NUNCA
ANTES FORAM ATINGIDOS,
TEMOS QUE ACEITAR O
EMPREGO DE MÉTODOS
NUNCA ANTES
EXPERIMENTADOS”**

ALIANÇAS

**CONJUNÇÃO DE ESFORÇOS E RECURSOS
ENTRE DUAS OU MAIS PARTES PARA
ATINGIR OBJETIVO COMUM.**

ESTRATÉGIA

**AÇÃO DE PLANEJAMENTO VISANDO
DIFERENCIAL COMPETITIVO FRENTE À
CONCORRÊNCIA.**



PARCERIAS & ALIANÇA ESTRATÉGICA

RELAÇÃO CLIENTE / FORNECEDOR: FOCO TRADICIONAL

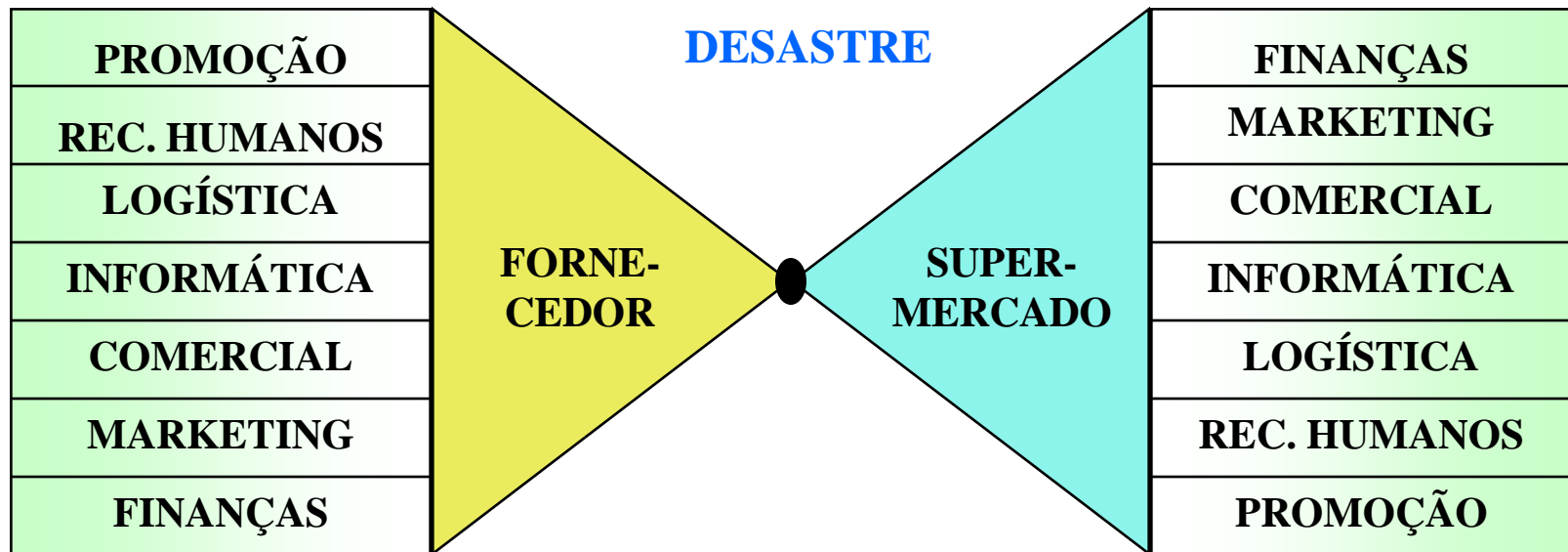

VENDEDOR → COMPRADOR

CONTAS A RECEBER → CONTAS A PAGAR

MOTORISTA DO CAMINHÃO → CONFERENTE



PARCERIAS & ALIANÇA ESTRATÉGICA

RELAÇÃO CLIENTE / FORNECEDOR: FOCO ATUAL

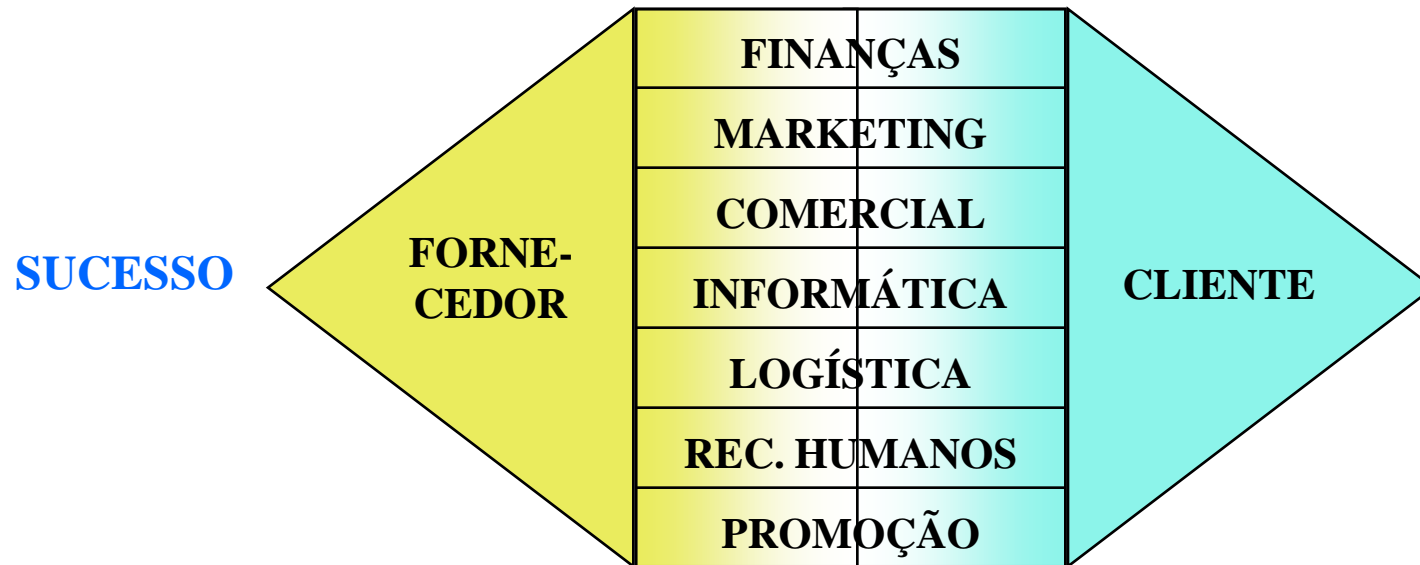

SINERGIA OPERACIONAL = SUCESSO

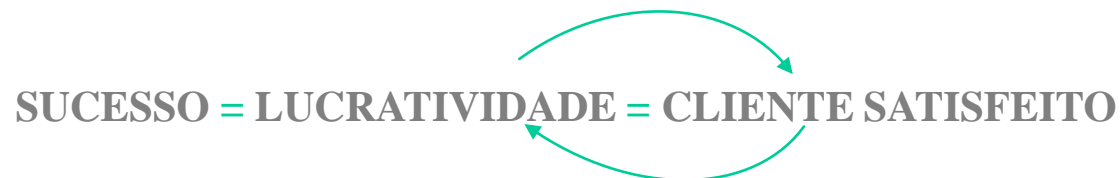



“O PESSIMISTA QUEIXA-SE DO VENTO.

O OTIMISTA ESPERA QUE ELE MUDE.

O REALISTA AJUSTA AS VELAS.”

(William Ward - Teólogo Inglês)

1813-1882



VANTINE

CONSULTORIA

Fone: (011) 853-5444 Fax: (011) 3064-9733

E-MAIL: logistics@vantine.com.br

www.vantine.com.br