

# DOT.S

## DELIVERY ON TIME - SERVICE

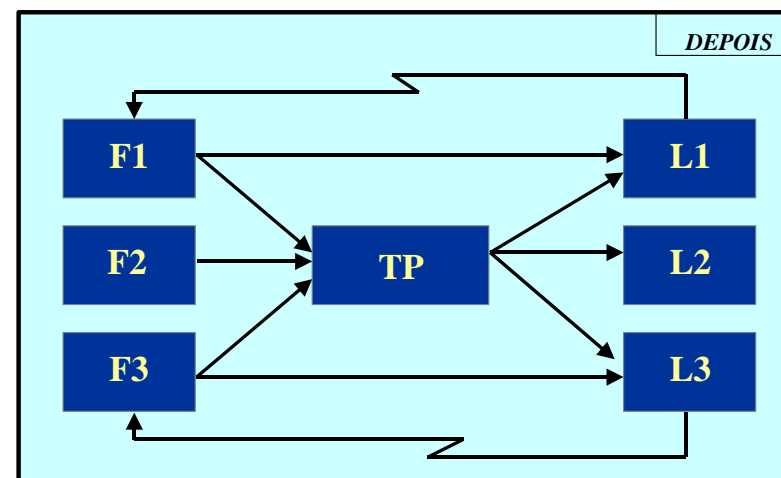
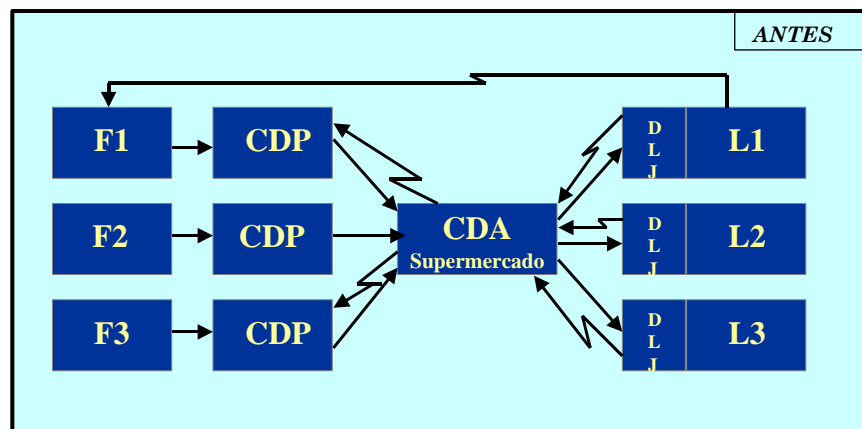

**F** - Fornecedor

**L** - Loja

**CDP** - Centro de Distribuição de Produtos

**CDA** - Centro de Abastecimento

**TP** - *Transit Point*

—————> Produto

—————> Informação

## O QUE É DOT.S ?

No final dos anos 70, a indústria automobilística japonesa, especialmente a Toyota revolucionou o antigo sistema de suprimento industrial, com a criação e implantação do "JUST IN TIME", técnica que se alastrou em todo o mundo podendo operar em qualquer atividade industrial. De conceito simples e aplicação complexa, leva mais de 10 anos para apresentar resultados satisfatórios.

Na outra extremidade do "Pipeline Logistics System", a interface "Indústria-Varejo", vem ao longo dos anos buscando técnicas operacionais eficazes, como por exemplo o "QR – Quick response", criado no segmento "Têxtil-moda" nos EUA na década de 80 .

Com a evolução da Tecnologia de informação e comunicação, bem como devido a pressões da concorrência global, o setor de varejo supermercadista americano, voltado para suas próprias necessidades, desenvolveu o conjunto de técnicas e estratégias, as quais denominou "ECR-Efficient Consumer Response".

Tendo como sustentação os conceitos do "Supply Chain Management", "Total Quality Management" e o "Logistics Information Technology", ressurgiu sob a sigla "CRP" o JIT para o varejo, e como suporte a velocidade de Transferência de informação, o "EDI – Eletronic Data INTERCHANGE", com base no que se denomina "Paperless Information System".

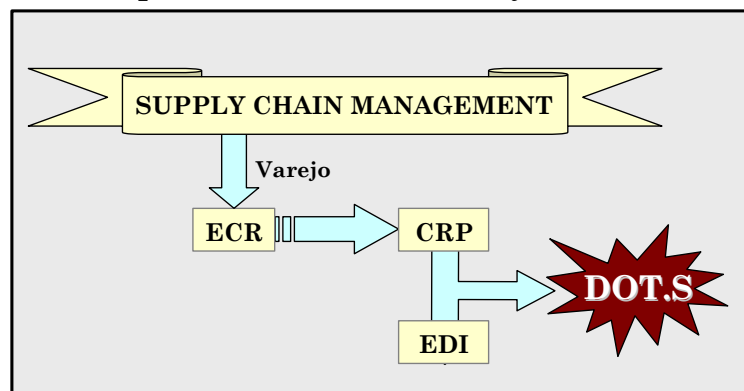

"CRP – Continuous Replenishment Program" é tão ou mais complexo na sua implementação, como foi o JIT para a indústria.

"CRP", suportado pelo "EDI", é a grande saída para as empresas de varejo tornaram-se cada vez mais competitivas.

De forma esquemática, podemos ilustrar:

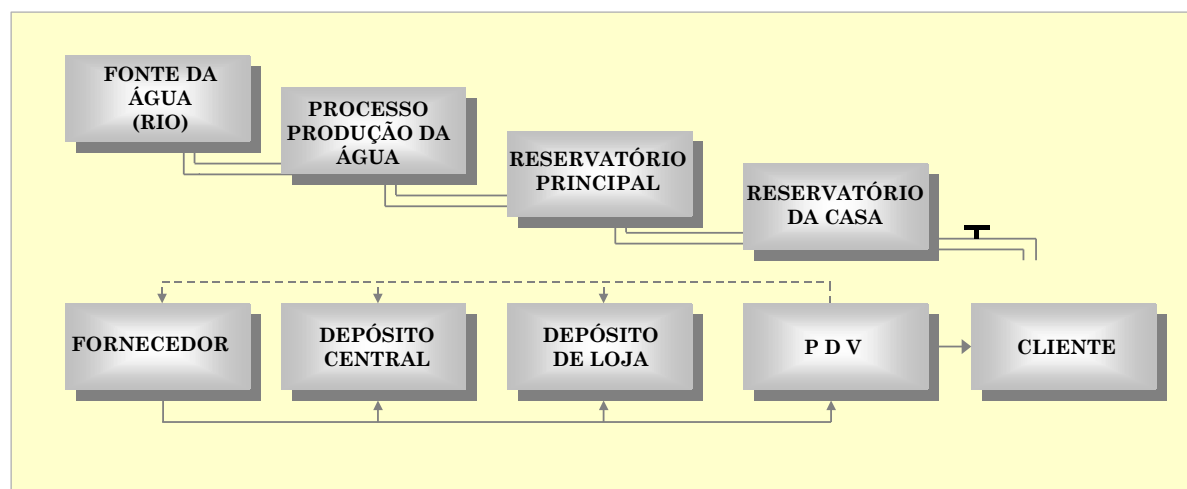

**"DOT.S"** é um programa desenvolvido em parceria entre a **VANTINE CONSULTORIA** e a **INTERCHANGE**, visando acelerar o processo de implementação do CRP/EDI através da adequação dos processos operacionais e do sistemas de informação entre fornecedores e varejo. É uma metodologia que estabelece simetria na inter-relação das empresas e que envolve os seguintes grandes processos:

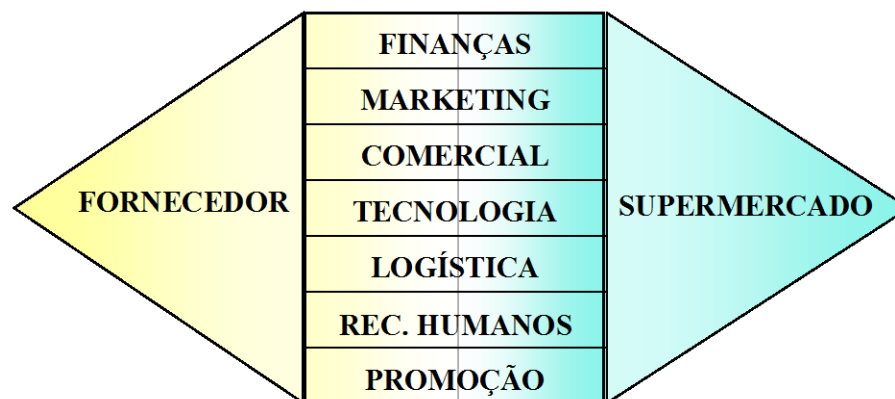

## PARCERIA VANTINE CONSULTORIA X INTERCHANGE

Através da identificação de competências complementares e sinergia de atividade que em conjunto agregam valor aos clientes, a **VANTINE CONSULTORIA** e a **INTERCHANGE** resolveram estabelecer um contrato de Parceria "Partnership Agreement", visando oferecer soluções adequadas na área de Logística e Tecnologia de Transferência de Informação, na mais estrita concentração técnica de "Supply Chain Management".

**VANTINE CONSULTORIA**, empresa pioneira e líder do mercado brasileiro de consultoria em Logística e "Supply Chain Management", possuía mais de 350 projetos em cerca de 250 empresas. Atua em todos os níveis de gestão (operacional – tático – estratégico), com todas as categorias de empresas (indústria – varejo – serviços) e de qualquer porte (pequena – média – grande).

A **INTERCHANGE** foi criada em 1991 para atender as necessidades de troca de informações entre empresas, bancos e fornecedores, clientes e outros parceiros de negócios. Ela é líder no Brasil na implantação e desenvolvimento de soluções de comércio eletrônico para a troca de documentos e informações.

Esta **PARCERIA** vem demonstrar o comprometimento e a busca das duas empresas em fornecer ao cliente a melhor solução. É a tecnologia e o processo unidos para alavancagem dos resultados, unindo competências com o objetivo de implementar o **DOT.S** em todas as cadeias de abastecimento.

## COMO IMPLEMENTAR O **DOT.S** ?

Utilizando essa parceria para implementar o **DOT.S**, tudo fica muito mais simples, pois você terá empresas de competências complementares preparadas para uma implementação muito mais simples e com qualidade de resultados.

A **VANTINE CONSULTORIA** prepara todos os processos, desde o planejamento operacional do **DOT.S**, definindo junto ao varejo a melhor forma de organização e operação do ressuprimento, definindo a geração e do pedido, frequência de abastecimento, lote do pedido. Organizando o programa de capacitação dos fornecedores .

Para cada fornecedor a **VANTINE CONSULTORIA** faz o diagnóstico e a adequação dos processos de modo a fornecer uma maior aderência e sinergia entre o varejo e o fornecedor.

A **INTERCHANGE**, sempre presente em todo esse processo, fornece o suporte de Tecnologia de Informação e a conectividade necessária para a implementação tanto nos fornecedores quanto no varejo, além de efetuar todo o gerenciamento das trocas de informações eletrônicas ( EDI ).

Utilizando uma metodologia simples e eficiente, temos a seguinte seqüência lógica do projeto e da implementação do **DOT.S** no varejo e nos fornecedores apresentado a seguir.

# SEQUÊNCIA LÓGICA DO PROJETO

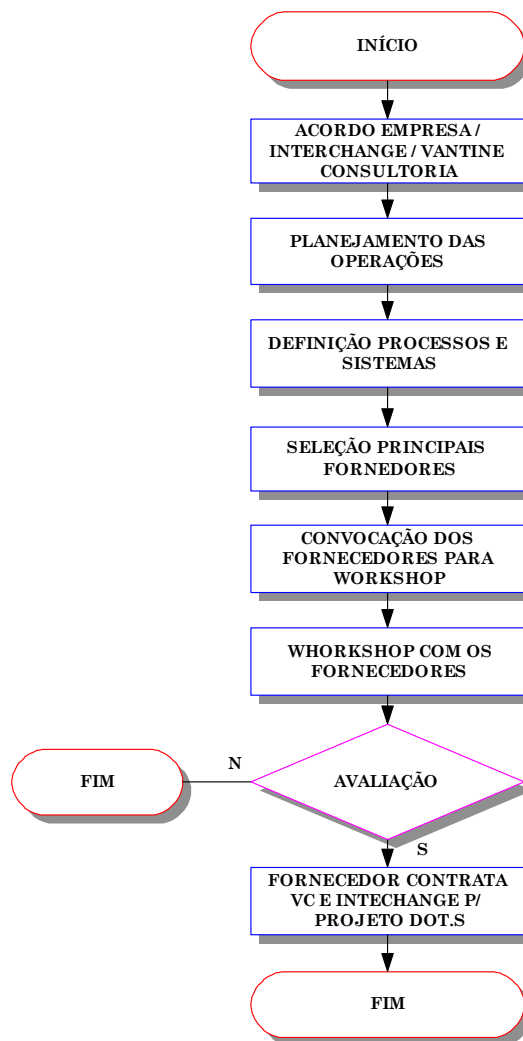

# SEQUÊNCIA LÓGICA DE IMPLEMENTAÇÃO

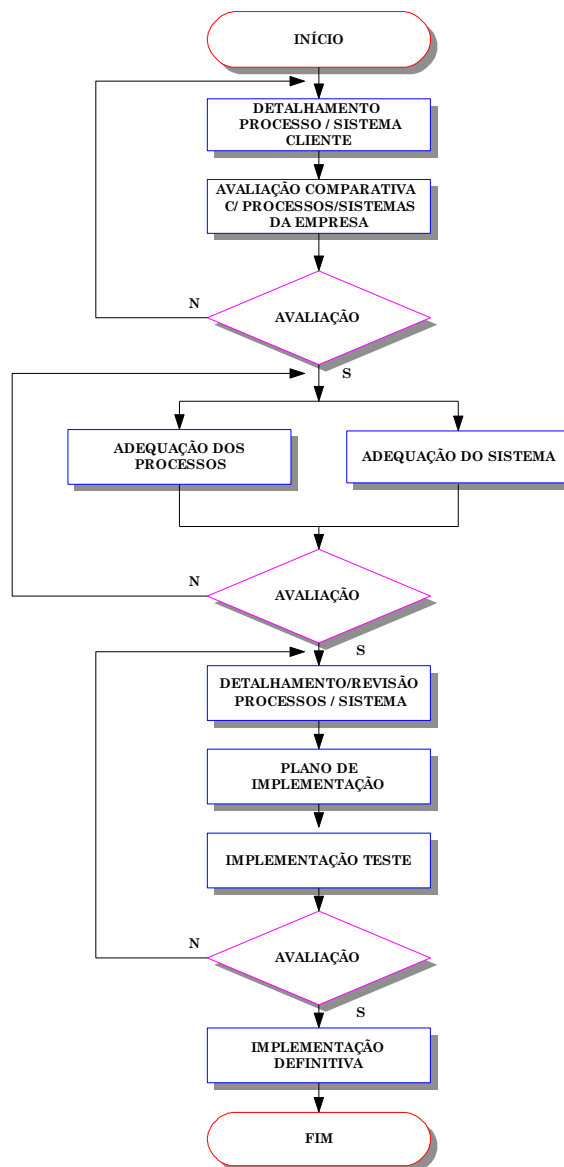



## VANTAGENS DO **DOT.S**

O **DOT.S** é o produto que transforma o conceito de CRP, uma das estratégias do ECR, em prática efetiva do negócio, traduzindo-se em benefícios reais :

- ✓ Eliminação de “stock-out” nas gôndola.
- ✓ Redução dos níveis de estoque.
- ✓ Redução dos custos com instalações e mão de obra para movimentação e armazenagem de produtos.
- ✓ Redução dos custos financeiros de estoque.
- ✓ Ampliação de espaço nas gôndolas, aumentando o número de SKU (produto a venda).
- ✓ Maior confiabilidade, velocidade e qualidade das informações.
- ✓ Redução do custo total das transações do processo (processamento do pedido, faturamento, etc.).
- ✓ Padronização das operações
- ✓ Melhor atendimento e gestão das necessidades dos clientes.

**DOT.S** – A MELHOR RELAÇÃO CUSTO / BENEFÍCIO  
PARA IMPLEMENTAÇÃO DAS ESTRATÉGIAS DO ECR.