



**“COMO ALINHAR GESTÃO DE PROCESSOS,  
RECURSOS HUMANOS E TECNOLOGIA DE  
MODO EFICIENTE OBJETIVANDO REDUZIR  
CUSTOS E RISCOS NAS OPERAÇÕES  
LOGÍSTICAS”**

**Por: J.G.VANTINE**

**São Paulo, 15 de Maio de 2000**

**... é a parte do processo da cadeia de abastecimento que planeja, implementa e controla de forma eficaz e eficiente o fluxo e armazenamento de bens, serviços e informação relacionada, desde o ponto de origem ao ponto de consumo de modo a atender aos requisitos dos clientes.**

**(Council of Logistics Management, 1998)**

# PROCESSO LOGÍSTICO

**Legenda:**

1- Demanda do Mercado	4- Planej. da Produção	7- Produto Acabado
2- Previsão de Vendas	5- Fornec. Matéria-prima	8- Distribuição
3- Programação de Compras	6- Abastec. Produção	

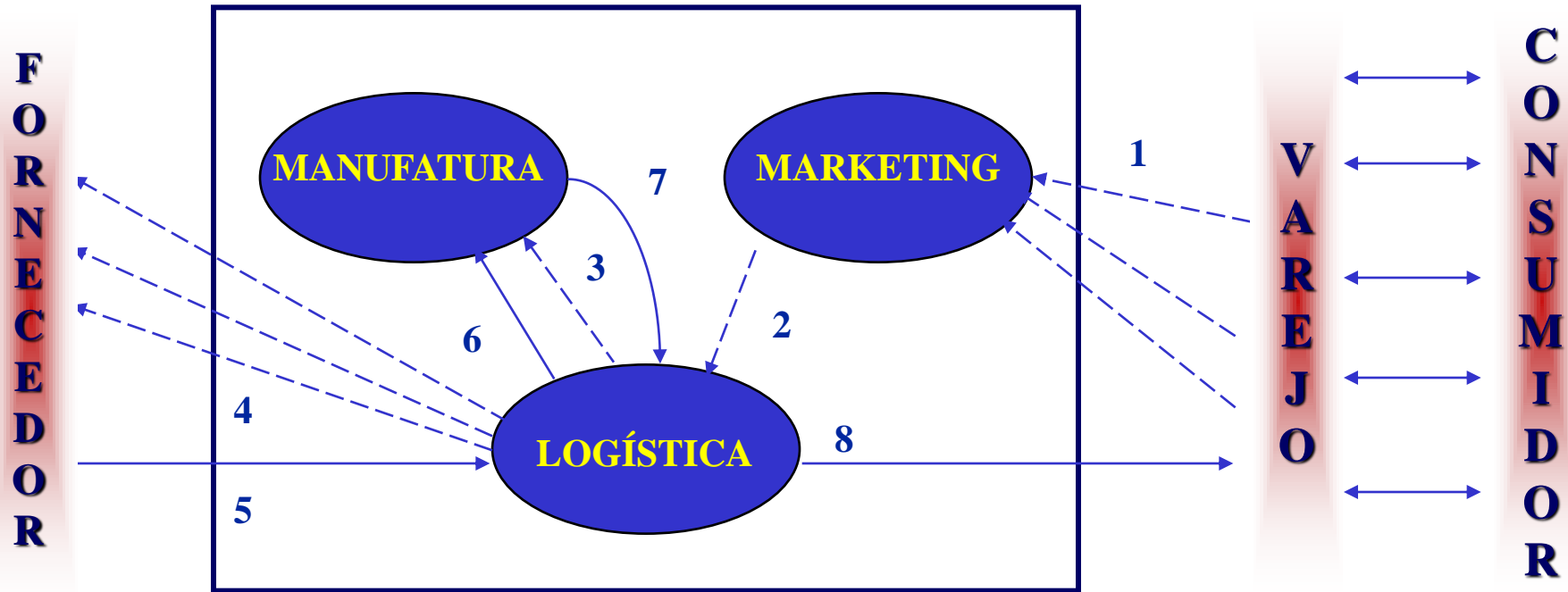

**Fluxo Contínuo sem Restrições:**

⬇️ Tempo (Lead Time/OCT)	⬆️ Qualidade (Serviço ao Cliente)
⬇️ Espaço (Estoque/Inventário)	⬆️ Lucratividade (Valor/Custos)

—> Informações  
- - -> Materiais

# AS FONTES DA VANTAGEM COMPETITIVA

**FAZER CERTO  
AS COISAS**

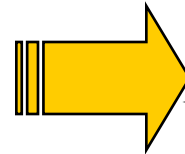

**“EFICIÊNCIA  
OPERACIONAL”**

**FAZER AS COISAS  
CERTAS**

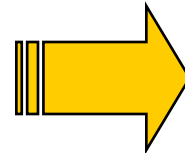

**“ESTRATÉGIA DE  
VALOR  
AGREGADO”**

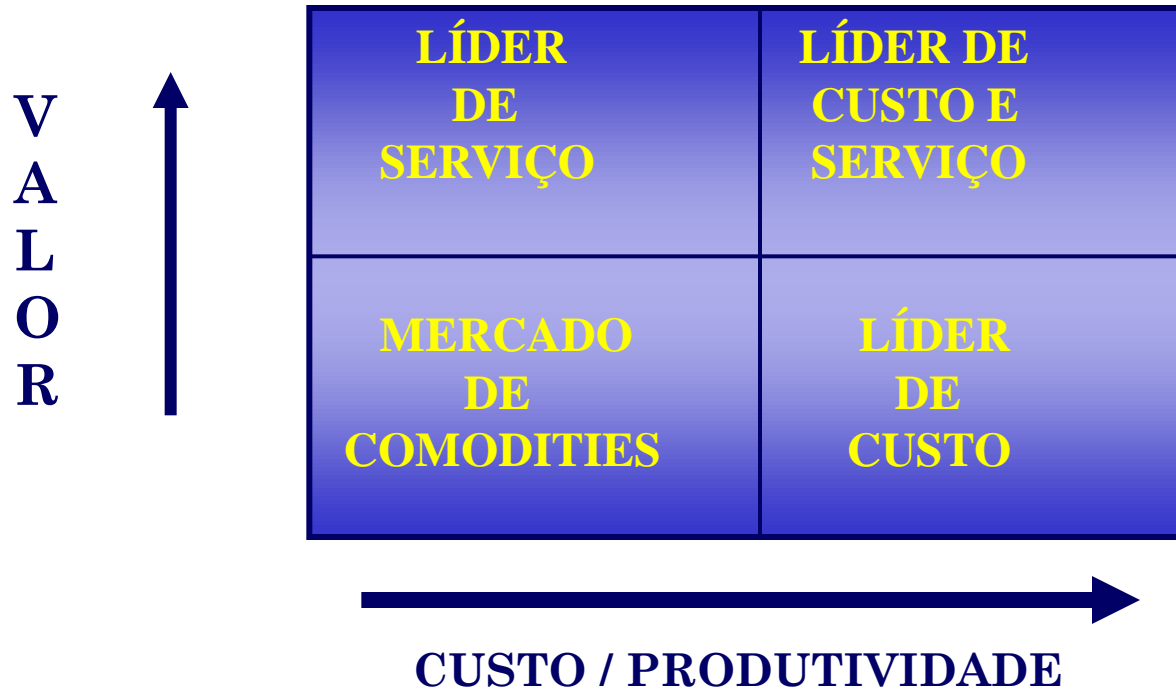

1. EFICIÊNCIA OPERACIONAL: Fazer as coisas corretamente.
2. ESTRATEGIA COM VALOR AGREGADO: Fazer as coisas que devem ser feitas.

## Sistema Logístico Dirigido ao Cliente

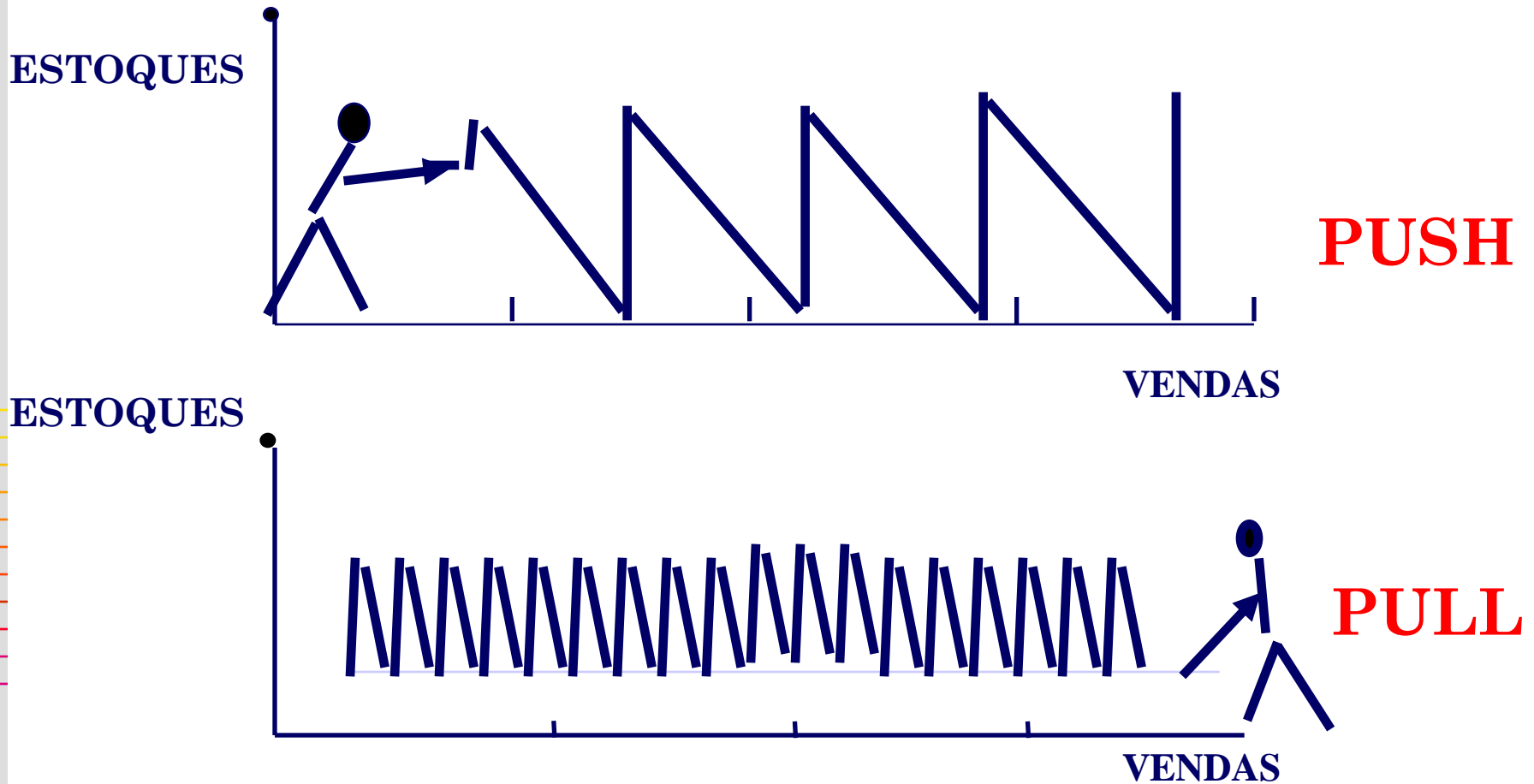

# OTIMIZAÇÃO DOS PROCESSOS DA CADEIA DE ABASTECIMENTO DO VAREJO

## SISTEMAS TRADICIONAIS

**EDD - Entrega Direta Depósito**

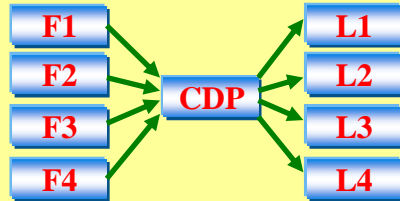

**EDL - Entrega Direta Loja**

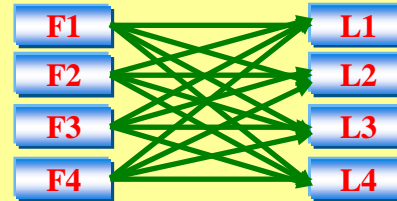

**ECD - Entrega Cross Docking**

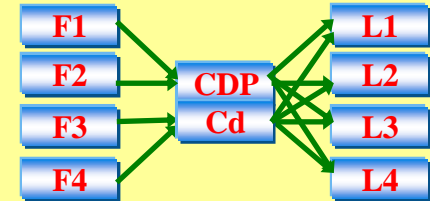

## SISTEMA ÓTIMO DE ABASTECIMENTO

Varia para cada tipo de produto -  
vários sistemas em um só !

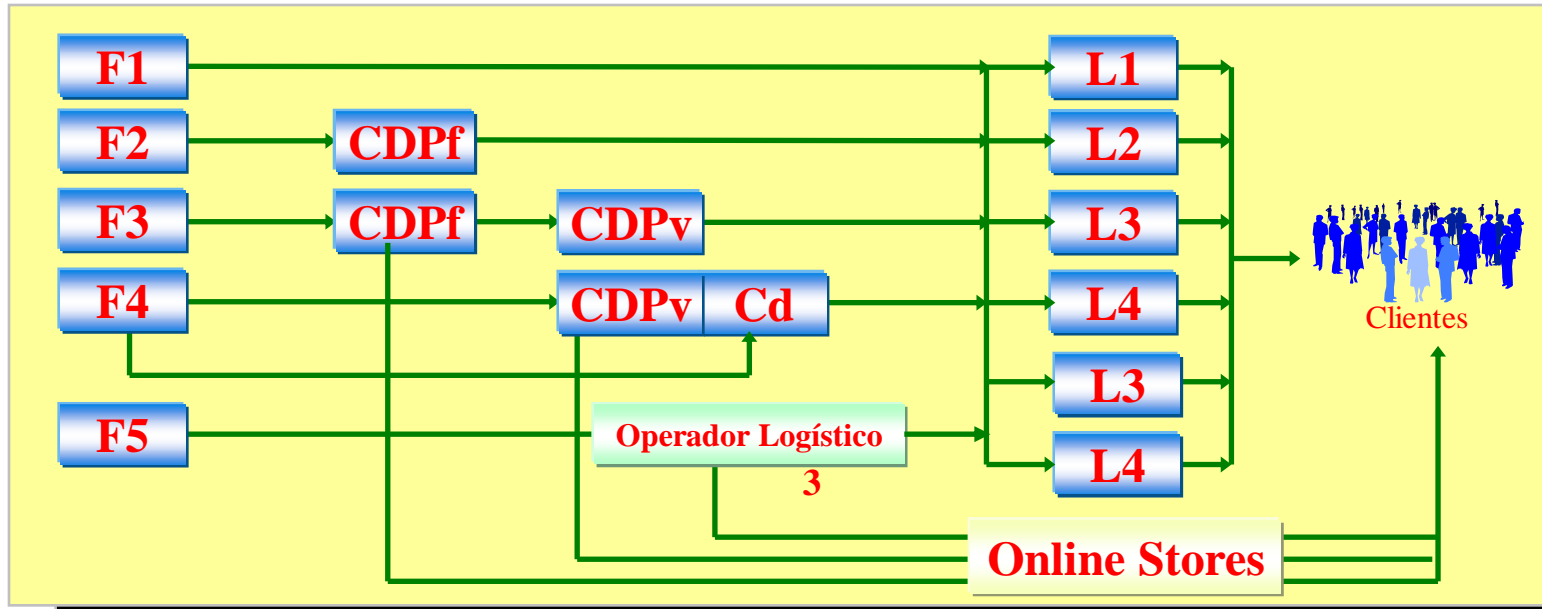

# INTEGRAÇÃO DOS PROCESSOS LOGÍSTICOS

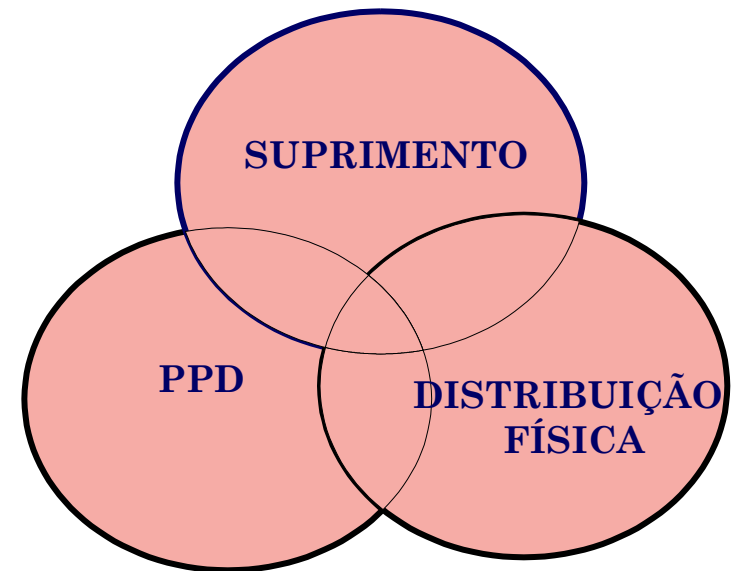
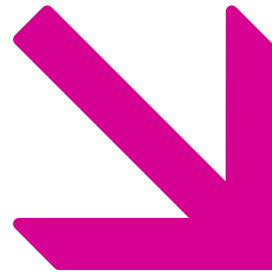
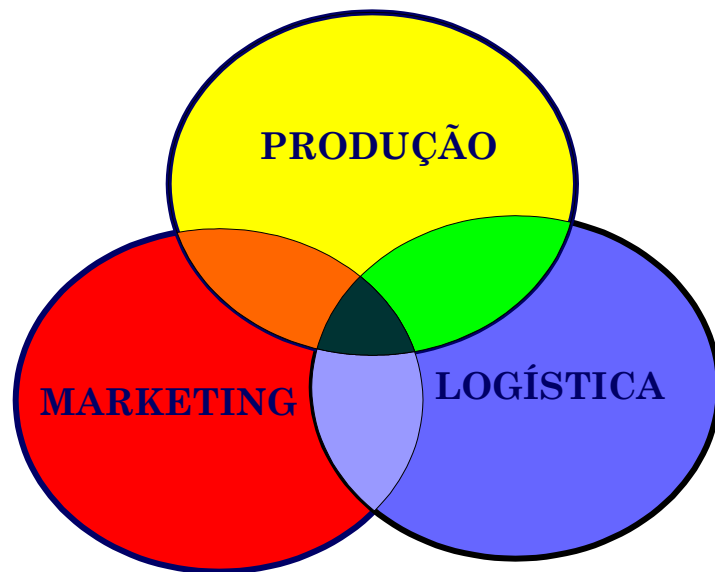

- OCT que o cliente deseja
  - ↳ Promessa de Vendedor
  - ↳ Não aderência na entrega
- Requerimentos alinhados com política de serviços da empresa e não do departamento



## LOGISTICS INFORMATION SYSTEMS - LIS

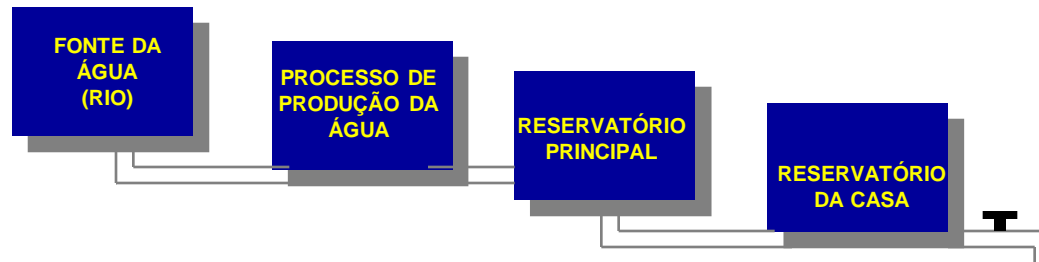

↙ PIPELINE LOGISTICS  
↙ FAST CYCLE TIME

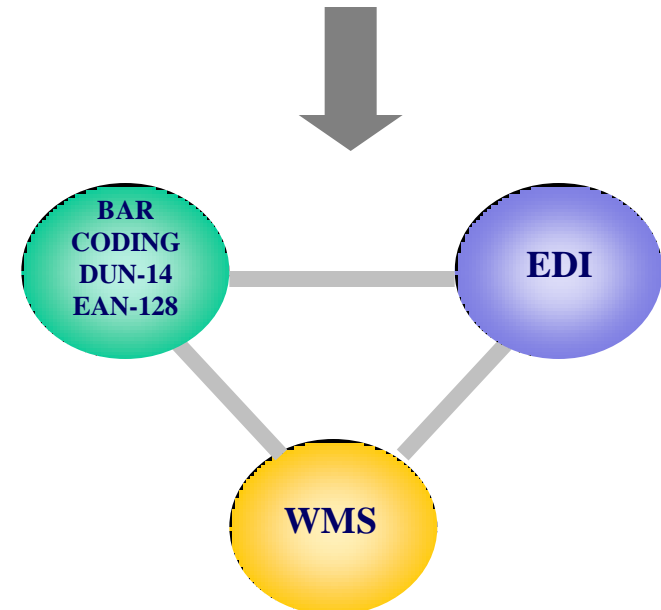
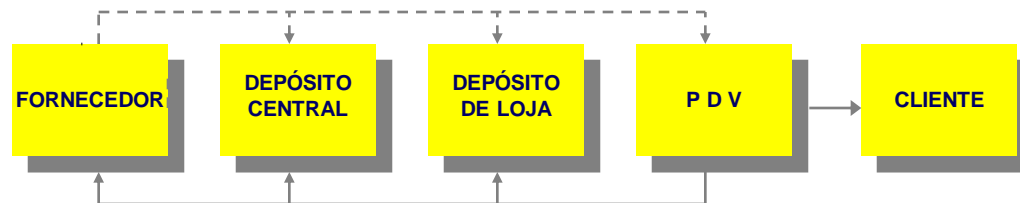

## VENDA VIRTUAL / LOGÍSTICA REAL

# E-COMMERCE - HOME DELIVERY

- ◆ NOVA FORMA DE COMERCIALIZAÇÃO
- ◆ LIMITE = CRIATIVIDADE DE CADA EMPRESA
- ◆ LOGÍSTICA = LIMITE DA COMPETÊNCIA
- ◆ “EXTENDED LOGISTICS - CONSUMER SATISFATION”
  - DESEMBALAMENTO
  - INSTALAÇÃO
  - INSTRUÇÃO
  - RETIRADA PRODUTO DESCARTADO

## ALIANÇAS

**CONJUNÇÃO DE ESFORÇOS E RECURSOS  
ENTRE DUAS OU MAIS PARTES PARA ATINGIR  
OBJETIVO COMUM.**

## ESTRATÉGIA

**AÇÃO DE PLANEJAMENTO VISANDO  
DIFERENCIAL COMPETITIVO FRENTE À  
CONCORRÊNCIA.**

# RELAÇÃO CLIENTE / FORNECEDOR: FOCO TRADICIONAL

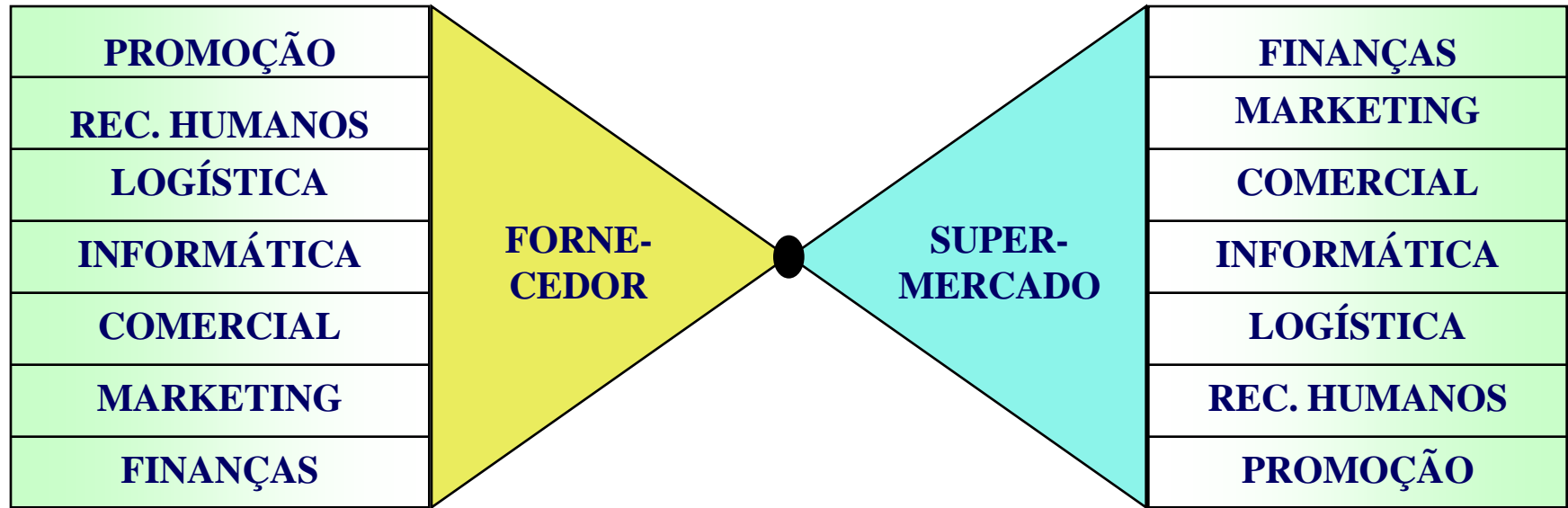

**VENDEDOR → COMPRADOR**

**CONTAS A RECEBER → CONTAS A PAGAR**

**MOTORISTA DO CAMINHÃO → CONFERENTE**

# RELAÇÃO CLIENTE / FORNECEDOR: FOCO ATUAL

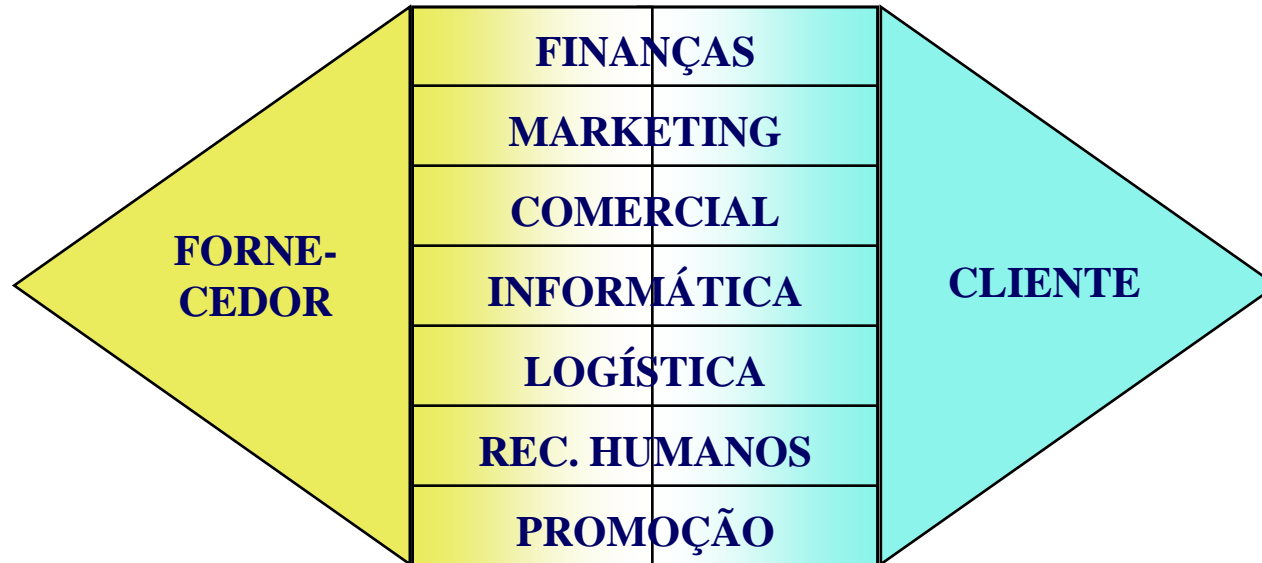

**SINERGIA OPERACIONAL = SUCESSO**

**SUCESSO = LUCRATIVIDADE = CLIENTE SATISFEITO**

**“NESTA ERA DE MUDANÇAS  
DRAMÁTICAS, OS QUE TEM SEDE  
DE APRENDER, HERDARÃO O  
FUTURO. OS QUE ACREDITAM  
QUE JÁ SABEM TUDO, VÃO  
DESCOBRIR QUE ESTÃO  
PREPARADOS PARA VIVER  
EM UM MUNDO QUE JÁ NÃO  
EXISTE MAIS !”**

*Eric Hofer*



# **VANTIME**

## CONSULTORIA

**Fone: (011) 853-5444    Fax: (011) 3064-9733**

**E-mail: [logistics@vantime.com.br](mailto:logistics@vantime.com.br)**

**Web site: [www.vantime.com.br](http://www.vantime.com.br)**